



## Kasutusjuhendi tõlge

Lugeda tähelepanelikult enne esmakordset kasutamist

Eesti

|  |       |
|--|-------|
| Sissejuhatus .....                             | Lk 39 |
| Ettevaatusabinõud enne kasutamist.....         | Lk 40 |
| COOPOPI osade ülevaade .....                   | Lk 41 |
| Juhtseadmed .....                              | Lk 42 |
| Näidikupaneel .....                            | Lk 42 |
| Lülitusseadmete kasutamine .....               | Lk 43 |
| Puldi kasutamine.....                          | Lk 44 |
| Mopeedi käivitamine .....                      | Lk 45 |
| Aku.....                                       | Lk 46 |
| Laadija.....                                   | Lk 47 |
| Aku laadimine ja hooldus.....                  | Lk 48 |
| Akuga seotud soovitusel/ettevaatusabinõud..... | Lk 49 |
| Hooldus ja korrashoid.....                     | Lk 50 |
| Peeglite paigaldamine .....                    | Lk 52 |
| Probleemide haldamine ja lahendamine .....     | Lk 53 |
| Tehnilised näitajad .....                      | Lk 54 |
| Garantiitingimused.....                        | Lk 55 |
| Hooldusplaan .....                             | Lk 56 |

Austatud klient!

COOPOPI elektrimopeedi ostuga olete valinud toote, mille on hoolikalt välja töötatud ja toodetud osi kasutades kokku pannud asjatundjad. Esinduses on teostatud lõplik paigaldus ja kontrollitud seadme korrasolekut, et saaksite COOPOPIST rõõmu tunda esimesest mootoripöördest alates.

Käesolev juhend sisaldab rohkesti praktilisi nõuandeid, mis aitavad COOPOPI kasutamist alustada, ning kasulikku teavet selle tehniliste aspektide, hoolduse ja korrashoiu kohta. Võtke aega ja lugege juhend põhjalikult läbi.

Juhendi eesmärk ei ole õpetada teile elektrimopeediga sõitmist. Elektrimopeediga sõitmiseks peate olema teadlik võimalikest riskidest. Pidage meeles, et erinevalt sisepõlemismootoriga mopeedist sõidab see mopeed esimestest meetritest alates vaikselt. Seetõttu hoolitsege sõites iseenda ja teiste liiklejate ohutuse eest.

Elektrimopeediga sõitmisega kaasnevad riskid nagu kõikide transpordivahendite puhul. Seetõttu olge tähelepanelik ning arvestage võimalike ohtude ja nende tagajärgedega. Pidage meeles, et elektrimopeediga sõites ei kaitse teid auto kere, ABS-pidurid ega turvapadjad. Ärge sõitke kunagi uimastite, alkoholi või ravimite mõju all ega väsinult. Tehke endale järk-järgult selgeks, kuidas COOPOPI kasutada.

Ärge kasutage sõidu ajal mobiiltelefoni ja hoidke alati mõlemat kätt juhtraual.

Püsiva sõidurõõmu tagamiseks soovime kontrollida COOPOPI korrasolekut iga kord enne selle kasutamist.

**NB! Ärge sõitke kunagi ilma sobivas suuruses nõuetekohase kiivri ja kinnasteta ning kandke alati heledaid hästi nähtavaid rõivaid, mis sobivad mopeediga sõitmiseks. Iseenda ja teiste liiklejate ohutuse tagamiseks sõitke mõõduka kiirusega ning järgige teel kehtivaid reegleid ja liikluseeskirju.**

Pidage meeles, et te liigute kiiresti ja vaikselt. Vältige jalakäijate, jalgratturite ja autojuhtide ehmamist. Andke manöövrimest aegsasti märku ning õnnetuste vältimiseks kasutage pasunat või vähendage kiirust.

Soovime teile ohutut sõitu.

- Elektrimooped COOPOP on saanud tüübikinnituse kui kategooria L1e MTL-sõiduk (kergmootorratas töömahuga 50 cm<sup>3</sup> ja võimsusega kuni 3 kW).
- COOPOPI kasutamiseks on vaja liiklusohutuse sertifikaati (BSR).
- Nõuetekohase kiivri ja kinnaste kandmine on kohustuslik.
- **Ärge hoidke COOPOPI kunagi tühja akuga, sest see võib akut pöördumatult kahjustada (garantii kaotab kehtivuse).**
- Iga kord enne kasutamist on soovitatav kiiresti kontrollida rehvide, tulede ja pidurisüsteemi seisukorda (täpsemad hooldusjuhised on esitatud hooldusplaani käsitlevas osas).
- Vältige mopeediga sõitmist, kui aku temperatuur on alla  $-10$  °C. Sellistes kasutustingimustes võib mopeedi sõiduulatus väheneda.
- Kuna COOPOP ei tekita müra, võib mõnikord ununeda, et see töötab. Seetõttu on oluline keerata süütelüliti alati välja enne COOPOPIL tööde tegemist ja enne selle juurest lahkumist.



**HOIATUS**  
**EBASOODSAD ILMASTIKUOLUD**

Ärge jätke COOPOPI kunagi paduvihma, lumesaju ega ereda päikesevalguse kätte.  
**Selle juhise eiramine võib kaasa tuua raske kehavigastuse ja/või varakahju.**

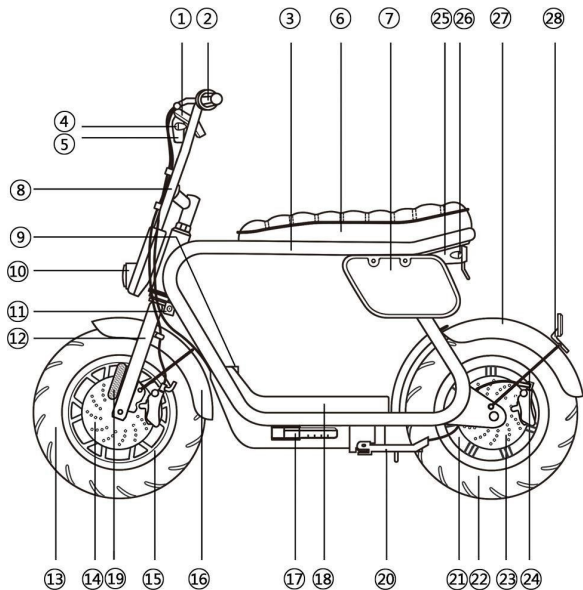

- |                         |                          |
|-------------------------|--------------------------|
| 1. Mootur               | 15. Esirattapöid         |
| 2. Pidurikäepide        | 16. Eesmine porilaud     |
| 3. Raam                 | 17. Jalatugi             |
| 4. Suunatuli            | 18. Akupesa kaas         |
| 5. Ekraan               | 19. Esireflekter         |
| 6. Iste                 | 20. Tugijalg             |
| 7. Dekoratiivplaat      | 21. Mootor               |
| 8. Juhtraud             | 22. Tagarehv             |
| 9. Akupesa kaane lukk   | 23. Tagumine piduriketas |
| 10. Esilatern           | 24. Porilaua tugi        |
| 11. Roolilukk           | 25. Plaadi tugi          |
| 12. Esihark             | 26. Suunatudel           |
| 13. Esirehv             | 27. Tagumine porilaud    |
| 14. Eesmine piduriketas | 28. Reflekter            |

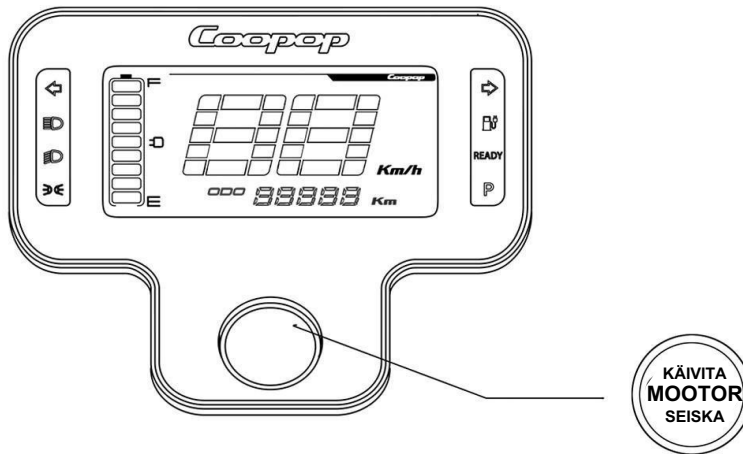

|  |                 |   |  |   |
|--|-----------------|---|--|---|
|  | Kaugtuli        | <b>READY</b> Valmisoleku signaal  | <br>Kiirus tunnis | <br>Aku tase<br><br> 67-100%<br> 67-33%<br> 0-33% |
|  | Lähituli        |  Aku tühenemise signaal<br>Aku laetuse tase alla 13% |  |   |
|  | Vasak suunatuli | <b>P</b> Väljalülitus tugijala kasutamisel  |  |   |
|  | Parem suunatuli | <b>000 88888 Km</b>   |  |   |
|  | Gabariidilamp   | Läbisõit  |  |   |

## Vasakpoolsed lülitusseadmed



Pasun

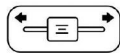

Suunatuli

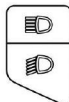

Lähituli/kaugtuli

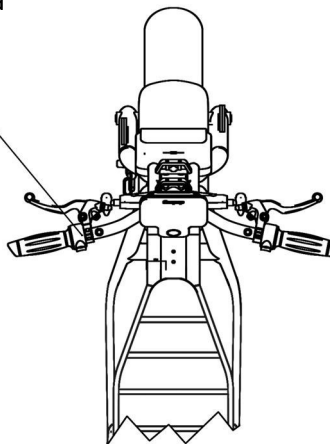

- **Lähituli/kaugtuli:** COOPOPI käivitamisel on laternad lähitule asendis. Vajutage üks kord nuppu ja laternad lähevad kaugtule režiimi.
- **Suunatud:** vajutage üks kord nupu paremale või vasakule poolele ja suunatud hakkavad vilkuma. Suunatudede väljalülitamiseks vajutage uuesti sama nuppu.
- **Pasun:** pasuna kasutamiseks vajutage nuppu.

## Vargusevastane alarm

COOPOPI standardvarustusse kuulub vargusevastane alarm, mis hakkab tööle, kui keegi üritab mopeedi liigutada. Selle tööpõhimõtet on kirjeldatud allpool.

## Lukustamine ja vabastamine

### COOPOPI käivitamine ilma võtmeta

- COOPOPI käivitamiseks vajutage vabastamise nuppu (kaks korda järjest).
- Kostab helisignaali ja näidikupaneel süttib. COOPOP on vabastatud.
- Kui COOPOPI kolme minuti jooksul ei kasutata, läheb see automaatselt lukku.

### COOPOPI väljalülitamine

- COOPOPI lukustamiseks vajutage väljalülitusnuppu.
- COOPOPI tagalaternad vilguvad, kostab helisignaali, näidikupaneel lülitub välja ja juhtsüsteem lukustub.

### Alarmi aktiveerimine

- Vajutage alarmi nuppu.

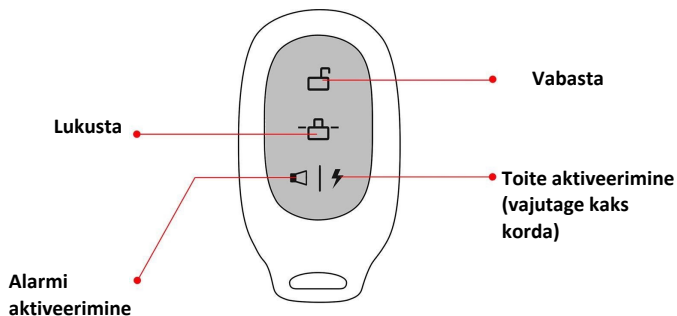



## Kasutuseelne ülevaatus

- Juhtraud liigub vabalt ja pöörab ratast.
- Kontrollige, kas kõik nupud juhtraua paremal ja vasemal poolel on töökorras.
- Gaasikäepide (paremal) on töökorras.
- Rehvid on nõuetekohaselt täis pumbatud (vastavalt rehvi küljel olevale soovitatud rehvirõhule). Kontrollige, kas rehvi muustril ja külgsentel ei ole rebendeid. Suurim lubatud kulumine on 0,8 mm.
- Kontrollige esi- ja tagapidureid ning vajutage pidurihoobasid veendumaks, et need on töökorras.
- Kontrollige, kas COOPOPI tugijalale toetamisel lülitub mopeed välja.
- Keskekraan töötab.
- Aku on täis.
- Esi- ja tagalaternad ning plaadi- ja suunatudled on töökorras.
- Pasun on töökorras.
- Puhastage peegleid ja reguleerige neid vastavalt oma istumisasendile.
- Enne mopeedi käivitamist ei tohi ilmnedagi vigu ega tõrkeid. Vastasel korral pöörduge esinduse poole.

## Mopeedi käivitamine

- Sisestage võti lülitusseadmesse ja keerake see sisselülitatud asendisse (ON).
- Esilatern ja numbrimärgi tuli süttivad.
- Asetage käed käepidemetele ja lükake tugijalg üles.
- Keerake aeglaselt gaasi (juhtraua paremal poolel) ja COOPOP alustab liikumist.

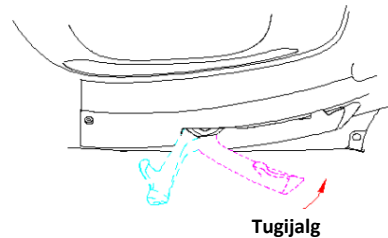

**Aku sisestamine**

- Avage võtit keerates kaas.
- Asetage aku pesasse.
- Ühendage pistik aku klemmidega.
- Lülitage kaitselüliti sisse.

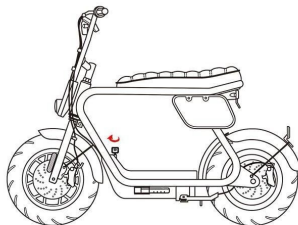

1. Vabastamiseks keerake võtit.

**Aku eemaldamine**

- Avage kaas.
- Keerake akukaabliil olevat sinist rõngast ja tõmmake pistik lahti.
- Eemaldage aku.

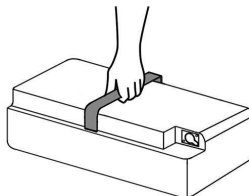

Aku peal on seerianumber. Aku ümber on spetsiaalne kest. Seda ei tohi mingil juhul avada.

**Garantiisildi rikkumise korral kaotab garantii automaatselt kehtivuse.**

Ohtuaks laadimiseks ühendage kõigepealt laadija toitepesaga (220 V/50 Hz) ning seejärel ühendage laadija akuga.

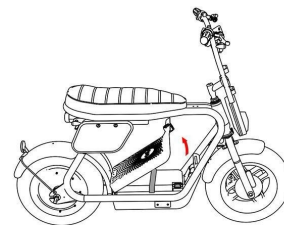

2. Tõstke akupesa kaas üles. Katkestage toitevool.

3. Tõstke aku käepidemest hoides välja.

COOPOPI komplektis olev laadija vastab CE-tootmisstandarditele ja standardi IEC/EN 60335-1 kohastele keskkonnakaitse nõuetele ning on välja töötatud spetsiaalselt selle aku laadimiseks. See laeb aku täis 4–6 tunniga olenevalt ümbritsevast temperatuurist ja aku kulumisest.

48 V mudel

Nutilaadija liitiumioonakule

Pinge 100–240 V AC

Sagedus 47–63 Hz

Laadimispinge 48 V +/- 5 V

LED-toiteindikaator: laadimise ajal punane

Laetuse LED-indikaator: täis või ühendamata aku korral roheline

Töötemperatuuri vahemik 10–35° C

Ohutusstandard EN 60335-1-A2:2006

Laadija peal olev laadimisindikaator näitab aku laetuse taset. Aku laadimise ajal on see punane ja muutub roheliseks, kui aku on täis.



#### HOIATUS

#### VÄLISE LAADIJA VENTILATSIOON

Välised laadijad sisaldavad jahutusventilaatorit, mis töötab akude laadimise ajal.

- Asetage laadija COOPOPIST väljaspool vee ja päikese eest varjatud kuiva ventileeritavas kohas, mis ei ole õhutihedalt suletud ning on puhas ja tolmuvaba.
- Veenduge, et ventilaator töötab laadimise ajal.

**Nende juhiste eiramine võib kaasa tuua raske kehavigastuse ja/või varakahju.**

#### Laadija kaitsmine

- Ärge jätke vihma kätte.
- Ärge jätke laadijat seisma nii, et see on vooluvõrgust (220 V) lahutatud ja akuga ühendatud.
- Ärge kastke laadijat vette.
- Ärge asetage laadija peale ühtegi eset ja ärge katke laadijat kinni.
- Olge tähelepanelik laadija elektrijuhtmete suhtes.
- Laadija kaitsmiseks pärast pikaajalist laadimist (üle 24 tunni) lahutage see vooluvõrgust ning jätke seisma õhuvahetusega kuiva kohta.
- Ärge hoidke laadijat vooluvõrgus rohkem kui 24 tundi.

**NB! TEIE OHUTUSE TAGAMISEKS ON KEELATUD LAADIJAT AVADA (ELEKTRILÖÖGI OHT – KÕRGEPINGE). LAADIJAGA SEOTUD PROBLEEMIDE KORRAL PÕÖRDUGE ESINDUSE POOLE.**

## Aku laadimine

Akut saab laadida nii ilma seda akupesast eemaldamata kui ka pärast käepideme abil akupesast välja tõstmist.

### Aku laadimine akupesas

- Ühendage akulaadija 220 V toitepesaga.
- Ühendage laadija sadula all asuva pistikuga.

**Laadija tuli hakkab vilkuma ja kui see jääb püsivalt roheliselt põlema, siis on aku täis laetud.**

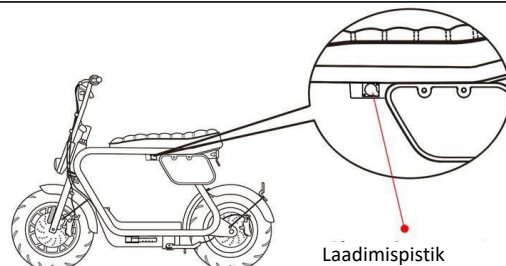

### Aku laadimine pärast COOPOPIST välja võtmist

- Lahutage aku pistik.
- Võtke aku akupesast välja.
- Ühendage laadija esmalt akupesaga ja seejärel 220 V toitepesaga.

**Laadija tuli hakkab vilkuma ja kui tuli jääb püsivalt roheliselt põlema, siis on aku täis laetud.**

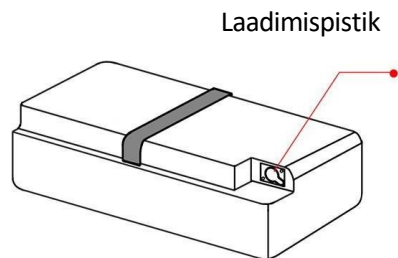

- Ärge asetage akut soojusallikate lähedusse.
- Ärge lühistage laadija ja mootori pistiku kontakte.
- Kasutage akut ainult ettenähtud otstarbel.
- Ärge jätke akut temperatuurile üle 40 °C ja alla –10 °C
- Ärge laske akul maha kukkuda; asetage see kindlale pinnale.
- NB! Kui õrn aku saab löögi, tekib selles lühise ja ülekuumenemise oht.
- Veenduge alati, et laadija sobiks kohalikus vooluvõrgus kasutamiseks.
- Pärast laadimise lõppu on soovitatav laadija vooluvõrgust lahutada.
- **Kui COOPOPI ei kasutata, hoidke akut kuivas ja jahedas kohas temperatuuril üle 10 °C ja alla 40 °C.**
- **Ärge jätke akut tühjana seisma kauemaks kui kolmeks päevaks, sest see võib akut kahjustada.**
- **Kui akut pikemat aega ei kasutata, tuleb seda iga kahe kuu tagant laadida.**
- Ärge jätke akut pikemaks ajaks päikese kätte.
- Ärge lubage lastel akuga mängida ega seda käsitseda.
- Ärge laadige akut vihma käes ega niiskes kohas.
- Ärge kunagi akut avage. Aku avamine võib põhjustada tõsise elektrilöögi ohu ja muudab garantii kehtetuks.
- Ärge pihustage otse akule vett ega muid vedelikke.
- Ärge kastke akut vette.

**NB!**

**KUI AKUT KASUTATAKSE VÄGA HARVA (KORD IGA KAHE KUU TANGANT), VÄHENEB SELLE MAHTUVUS PALJU KIIREMINI KUI REGULAARSEL KASUTAMISEL. AKU ANNAB ENERGIAT TÄNU KEEMILISELE REAKTSIOONILE, MIS TULEB TÕHUSUSE SÄILITAMISEKS PIISAVALT SAGELI AKTIVEERIDA. KUI AKU TÜHJENE, VÕIB SEE OLLA VIGANE JA SELLE GARANTII VÕIB KEHTIVUSE KAOTADA.**

**NB!**

**AKUT JA LAADIJAT EI TOHI VISATA OLMEJÄÄTMETE HULKA. ENAMIK OMAVALITSUSI ON LOONUD SELLISTE TOODETE JAOKS LIIGITI KOGUMISE SÜSTEEMI. UURIGE ENDA KOHALIKULT OMAVALITSUSELT, KUIDAS SEE TOIMIB. ELEKTRI- JA ELEKTROONIKATOOTED, MIS SISALDAVAD KESKKONNALE VÕI INIMESTE TERVISELE KAHJULIKKU MÕJU AVALDAVAID AINEID, TULEB RINGLUSSE VÕTTA.**

## Hooldus

Hooldustoimingute kirjeldus on koostatud eesmärgiga pikendada COOPOPI kasutusiga.

### Puhastamine ja hooldus

**Puhastamine:** kasutage COOPOPI puhastamiseks alati ainult ilma lahustiteta puhtas vees niisutatud švamm. Abrasiivsete vahendite (nt liivapaber) kasutamine on rangelt keelatud. Pärast puhastamist pühkige COOPOP puhta lapiga üle.

**Hoiustamine:** pange COOPOP hoiule päikese ja vihma eest varjatud kuiva ja puhtasse kohta. Kui mopeed on pikka aega seisnud, laadige aku enne uuesti kasutamist täis.

## Ülevaatus

**COOPOP tuleb üle vaadata esimese 500 km või 30 kasutuspäeva järel ning iga 5000 km või 6 kuu järel soovitame teha hooldusülevaatus, mille käigus kontrollitakse allpool loetletud kohti.**

- Esi- ja tagaratta telg
- Esi- ja tagaamortisaatori kinnitus
- Tagumine mootorikinnitus
- Piduriketaste kinnitus
- Eesmise ja tagumise pidurisadula kinnitus
- Eesmise ja tagumise piduriklotsi kulumine
- Tahavaatepeeglite kinnitus
- Kereosade kinnitused
- Istmehinge kinnitus
- Ülakasti (lisavarustus) tagumise toe kinnitus

| Kontrollitav element    | Ülevaatus   |
|-------------------------|---|
| <b>Pidur</b>            | Kontrollige esi- ja tagapiduri toimivust.   |
| <b>Rehv</b>             | Kontrollige rehvikahjustuste esinemist ja rehvirõhku (rehvi külgselna rõhk).              |
| <b>Rattapöid</b>        | Kontrollige ja puhastage rattapöidasid ning veenduge, et need ei ole kahjustatud.         |
| <b>Vedrustus</b>        | Kontrollige, puhastage ja määrige vedrustust.   |
| <b>Juhtseade</b>        | Kontrollige gaasikäepideme ja kõikide juhtnuppude töökorras olekut.                       |
| <b>Elektriahel</b>      | Kontrollige, esi- ja tagalaternate, piduritule ja näidikupaneeli töökorras olekut.        |
| <b>Poldid ja mutrid</b> | Kontrollige polte ja mutreid, eriti nende pingutust.                                      |
| <b>Aku</b>              | Kontrollige aku korpust ja sellesse asetavat pistikut.                                    |
| <b>Laadija</b>          | Kontrollige aku, kaablite ja pistikute seisukorda ja töökorras olekut.                    |
| <b>Määrimine</b>        | Kontrollige, kas esi- ja tagaratta telg, pidurikettad ja pidurisadulad vajavad määrimist. |
| <b>Puhtus</b>           | Puhastage COOPOPI.  |

## Peeglite kinnitamine

- Keerake kummiosa tagasi.
  - Keerake peegli kinnitusmutrit, jälgides, et polt jääks väljapoole.
- Lükake peegliava juhtrauale, keerake peegel lõpuni ja seejärel reguleerige selle asendit. Selleks istuge COOPOPI sadulasse ja paigutage peegel nii, et sellest avaneks tahapoole hea vaade. Seejärel fikseerige asend 14 mm mutrivõtmeaga.
- Keerake kummiosa lahti, kuni see katab peegli alust. Vajaduse korral keerake kummi, kuni see sobitub täielikult tahavaatepeegli alusega.
  - Reguleerige istmel istudes peegleid vastavalt oma kehaasendile.

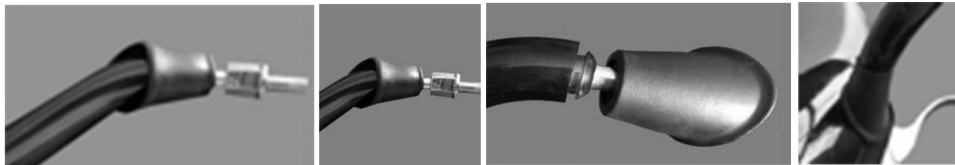



| ILMNENUD PROBLEEM                         | PÕHJUS   | LAHENDU   |
|---|--|---|
| COOPOP ja selle ekraan ei lülitu sisse.   | Aku ei ole korralikult ühendatud.  | <ol style="list-style-type: none"> <li>1. Ühendage aku pistik uuesti.</li> <li>2. Kontrollige, kas akupesa on suletud.</li> </ol>   |
| COOPOP ei käivitu pärast sisselülitamist. | <ol style="list-style-type: none"> <li>1. Aku on tühi.</li> <li>2. Tugijalg ei ole üles lükatud.</li> <li>3. Pidurid ei ole tagasi algasendis.</li> <li>4. Võti on valesti sisestatud.</li> <li>5. Kontrollid ei ole korralikult ühendatud.</li> <li>6. Kontrollid on vigane.</li> </ol> | <ol style="list-style-type: none"> <li>1. Laadige akut.</li> <li>2. Kontrollige küljel või keskel asuvat tugijalga.</li> <li>3. Veenduge, et pidurihoob on vabastatud.</li> <li>4. Võtke võti välja ja sisestage uuesti.</li> <li>5. Ühendage kontrollid uuesti.</li> </ol> |
| Kiirus või läbitav vahemaa on vähenenud.  | <ol style="list-style-type: none"> <li>1. Aku on tühi.</li> <li>2. Rehvid on tühjad.</li> <li>3. Mopeed on üle koormatud.</li> <li>4. Probleem piduritega.</li> <li>5. Aku on kehvast seisukorras.</li> </ol>  | <ol style="list-style-type: none"> <li>1. Laadige akut.</li> <li>2. Kontrollige küljel või keskel asuvat tugijalga.</li> <li>3. Veenduge, et pidurihoob on vabastatud.</li> <li>4. Võtke võti välja ja sisestage uuesti.</li> <li>5. Ühendage kontrollid uuesti.</li> </ol> |
| Akupesa kaudu ei toimu laadimist.         | <ol style="list-style-type: none"> <li>1. Laadija pistikus on vigane kontakt.</li> <li>2. Kasutatakse vale laadijat.</li> <li>3. Aku ei ole töökorras.</li> </ol>  | <ol style="list-style-type: none"> <li>1. Kontrollige pistiku seisukorda.</li> <li>2. Kasutage õiget laadijat.</li> </ol>   |
| Näidikupaneel ei tööta.                   | <ol style="list-style-type: none"> <li>1. COOPOP ei ole sisse lülitatud.</li> <li>2. Aku on tühi.</li> <li>3. Näidikupaneel on vigane.</li> </ol>  | <ol style="list-style-type: none"> <li>1. Veenduge, et aku on korralikult ühendatud.</li> <li>2. Laadige akut.</li> <li>3. Pöörduge müügijärgse teeninduse poole.</li> </ol>  |
| USB-pistik ei toimi.                      | <ol style="list-style-type: none"> <li>4. USB-pistik ei ole korralikult ühendatud.</li> <li>5. USB-pistik on vigane.</li> </ol>  | <ol style="list-style-type: none"> <li>4. Kontrollige, kas kaabel on korralikult ühendatud.</li> <li>5. Pöörduge müügijärgse teeninduse poole.</li> </ol>   |

|                             |                    |
|-----------------------------|--------------------|
| Tüübikinnitus               | L1e                |
|                             | <b>Aku</b>         |
| Aku tüüp                    | liitium            |
| Aku mahtuvus                | 48 V / 26 Ah       |
| Elementide mark             | LG või Samsung     |
| Aku kaal (kg)               | 9,4                |
| Laadimisaeg (h)             | 5                  |
|                             | <b>Mootor</b>      |
| Mootori mark                | Bosch              |
| Mootori võimsus (max)       | 1200 W             |
|                             | <b>Töönäitajad</b> |
| Maksimaalne kiirus (km/h)   | 45                 |
| Max sõiduulatus (km)        | 55                 |
|                             | <b>Üksikasjad</b>  |
| Kaal (kg) (koos akuga)      | 65                 |
| Rehv                        | 120/70-10          |
| Pidur                       | ketas/ketas        |
| Esi-/tagaamortisaator       | õli/õli            |
| Mõõdud (mm)                 | 1383 x 643 x 1059  |
| Maksimaalne kandevõime (kg) | 150                |

Kui COOPOPI toodetel ilmneb garantiiajal probleeme osade või koostekvaliteediga, saavad kliendid kasutada garantiiteenust. Garantii kehtib siiski üksnes COOPOPI toodetud mopeedidele (mitte muude tootjate mopeedidele, milles on kasutatud COOPOPI osi).

Garantii kehtivusaeg ja ulatus

Garantiaeg on mopeedil 24 kuud ning näidikupaneelil/ekraanil, anduritel ja muudel elektroonikaseadmetel 6 kuud. Seda aega hakatakse arvestama toodete COOPOPIST välja saatmise kuupäevast. Garantiid ei saa siiski kasutada allpool loetletud juhtudel:

- toodet on võistlemiseks või muul tulunduslikul eesmärgil muudetud või seda ei ole õigesti hooldatud. Väärkasutamisest tingitud kahju. Liiklusõnnetuse tagajärjel tekkinud kahju;
- kliendi poolt korraldatud transpordi käigus tekkinud kahju;
- toote kahjustus valesti paigaldamise, reguleerimise või hooldamise tõttu;
- kahju, mis on tingitud kliendi kasutusvigadest, mitte materjali- või koostevigadest;
- ainult toote pinnal ja välimuses ilmnev kahju, mis ei halvenda selle kasutatavust;
- kahju, mille on põhjustanud volitamata müügijärgse teeninduse pakkuja või esindaja hooldus- või paigaldustööd;
- tavapärane kulumine.

COOPOP otsustab oma äranägemisel, kas vigased osad parandatakse või asendatakse. COOPOPI vastutus piirub üksnes toote parandamise või asendamisega. Kui vajate hooldus- ja parandusteenust pärast garantiiaja lõppu, võtab COOPOP tasu osade, töö ja transpordi eest.

Ülal esitatud garantiitingimuste ning kohalike õigusaktide ja eeskirjade vastuolu korral kohaldatakse kohalikke õigusakte ja eeskirju. COOPOP jätab endale õiguse ülal esitatud tingimusi muuta ja ei ole kohustatud sellest avalikult ette teatama.

Elektrimopeedi hooldamine on suhteliselt lihtne ja piirdub ohutuse kontrollimisega. Roostetamise vältimiseks hoidke mopeedi puhta ja kuivana. COOPOPI akut ei ole soovitatav pikemaks ajaks tühjalt seisma jätta.

Allpool on loetletud kontrollid, mida tuleb teha vastavalt läbisõidule.

## **Kontroll 1000 km järel**

Tehke sõiduki üldine kontroll veendumaks, et kõik osad on heas seisukorras ning kõik kruvid on korralikult kinni. Samuti kontrollige ohutusseadiseid (pidur, pneumosüsteem, pidurivedelik, laternad, suunatuled jne).

## **AKU ja LAADIJA kontroll 5000 km järel**

- Kontrollige pinget ja voolutugevust näidikupaneeli mõõturite ja aku klemmidel kasutatavate testrite abil.
- Kontrollige COOPOPI laadimispesa ja laadija seisukorda.
- Laske mootoril tühikäigul töötada, et kontrollida kontrolleri seisukorda.

## **PIDURISÜSTEEM**

- Kontrollige visuaalselt piduriklotse (kui hõõrdepinna paksus on alla 1 mm, tuleb klotsid välja vahetada).
- Kontrollige piduriõli taset.
- Piduriklotside väljavahetamine 5000 ja 10 000 km vahel on tungivalt soovitatav.
- Kontrollige pidurisadula ja piduriketaste poltide seisukorda ja kinnitust.

## **PINGUTUS**

Kontrollige ja vajaduse korral pingutage kõiki kruvisid ja polte, eelkõige järgmistel osadel:

- roolitigu;
- rattateljed;
- tugijalg;
- lülitusseadmed;
- amortisaatorid;
- rattamootor.

## **REHVID**

Rehvide väljavahetamine iga 10 000 km järel on tungivalt soovitatav.

# Coopop

**Elektrimopeedi akul ei tohi kunagi lasta täiesti  
tühjaks saada, vastasel korral kaotab selle  
garantii kehtivuse. Laadige seda regulaarselt.**